



MONTERING



FRONTBLAD



Innehållsförteckning

1. Sprängkiss
2. Bruksanvisning
3. Teknisk Specifikation



KÖP

Den här ikonen tar dig till produkten på vår hemsida som erbjuder dig möjlighet att snabbt och enkelt genomföra ett köp.



Den här manualen är försedd med youtubeikoner över de olika momenten. Varje ikon är inställd på respektive moments timecode så att du snabbt kan hitta hjälp.



Sprängskiss

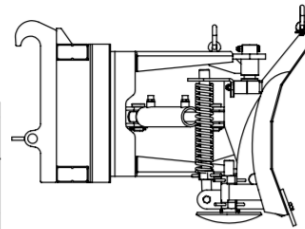
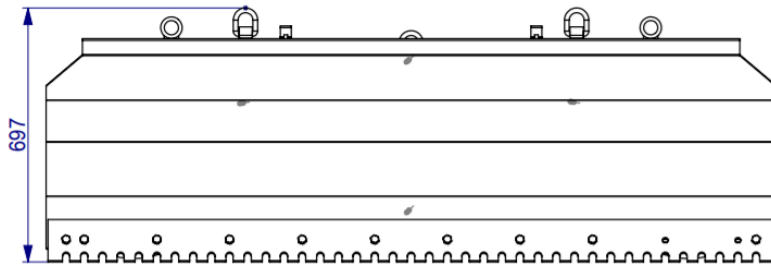
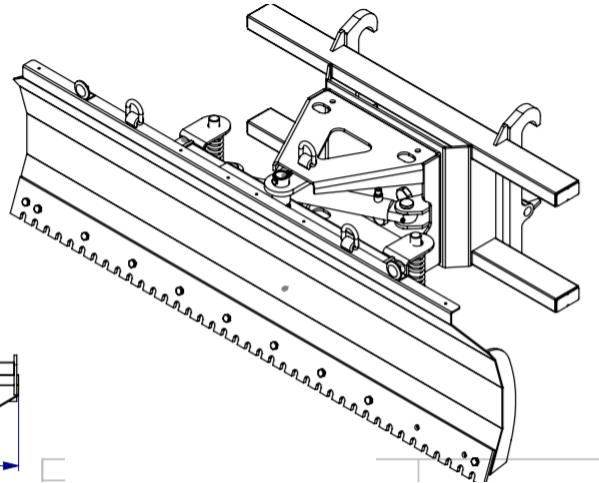
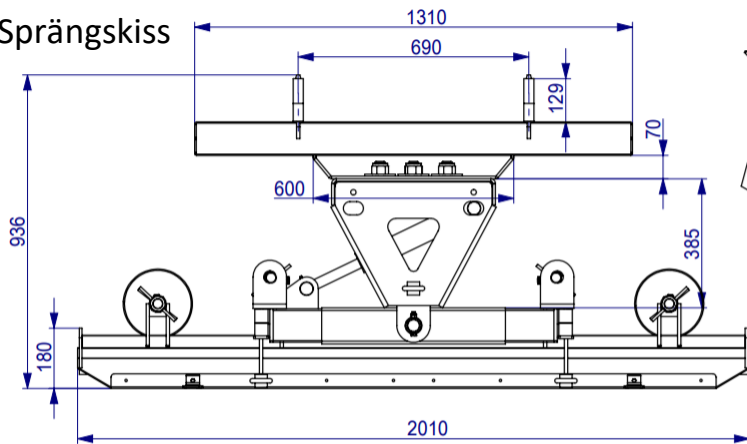

Item	Part No.	Description	Quantity
1	T-SPE-01	Blade Part	1
2	T-SPE-02	Frame Part	1
3	T-SPE-03	Connecting Part	1
4	T-SPE-FL	Floating Plate	1
5	5*40	Split Pin	4
6	30*4	Flat Washer	2
7	M8	Grease Nipples	2
8	T-SPE-04	Pin 1	1
9	SP-L-A	Cutting Edge	1
10	M8*55	Hex Bolt	2
11	M8	Hex Locking Nut	2
12	M14*35	Hex Bolt	9-18
13	M14	Hex Locking Nut	11-20
14	T-SPE-05	Reflector	2
15	T-SPE-06	Pin 2	2
16	24*4	Flat Washer	1
17	T-SPE-07	Rod for Spring	2
18	T-SPE-08	Cushion Pad	2
19	M10*90	Hex Socket Cap Screw	2
20	TH-φ10*16*φ56*325	Spring	2
21	M14*90	Hex Bolt	2
22	T-SPE-09	Small Washer	4
23	T-SPE-10	Cushion Pad Stand	2
24	T-SPE-11	Reflector Fixing Plate	2
25	T-SPE-12	Threaded Rod	2
26	M30*60	Hex Bolt	4
27	M30	Hex Locking Nut	4
28	T-SPE-13	Big Washer	4
29	T-SPE-29	Connecting Shaft	1
30	EHYG-50/30-236/420	Hydraulic Cylinder	1
31	T-SPE-30	Nut with Rod	6
32	T-SPE-31	Skid Plate	2
33	M6*16	Hex Bolt	2
34	M6	Hex Nut	2
35	M10	Hex Nut	4
36	M14*1.5	Bonded Washer	2
37	M14*1.5/M18*1.5H	Straight Connector	2
38	M10*65	Hex Bolt	2

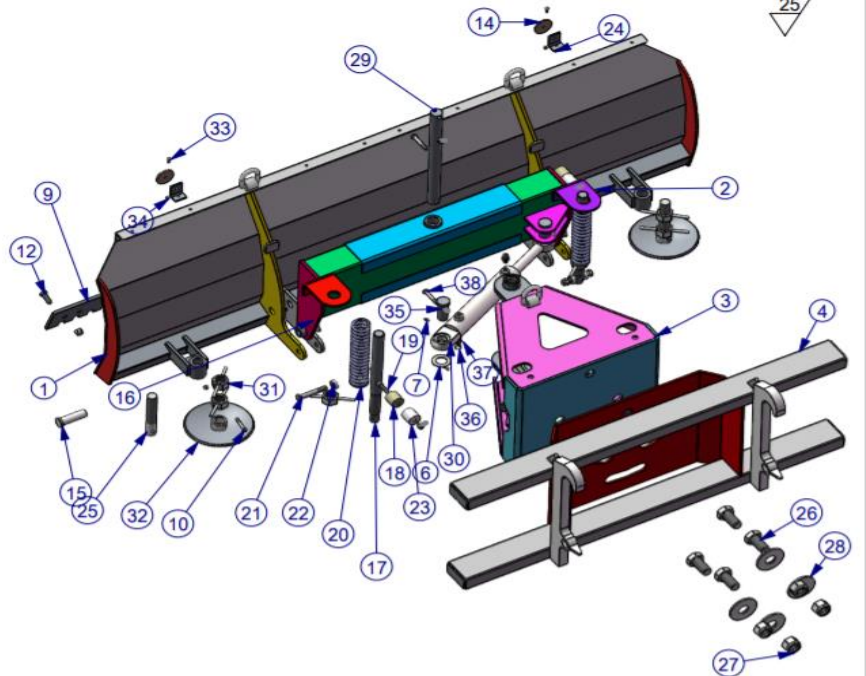

25/



#1

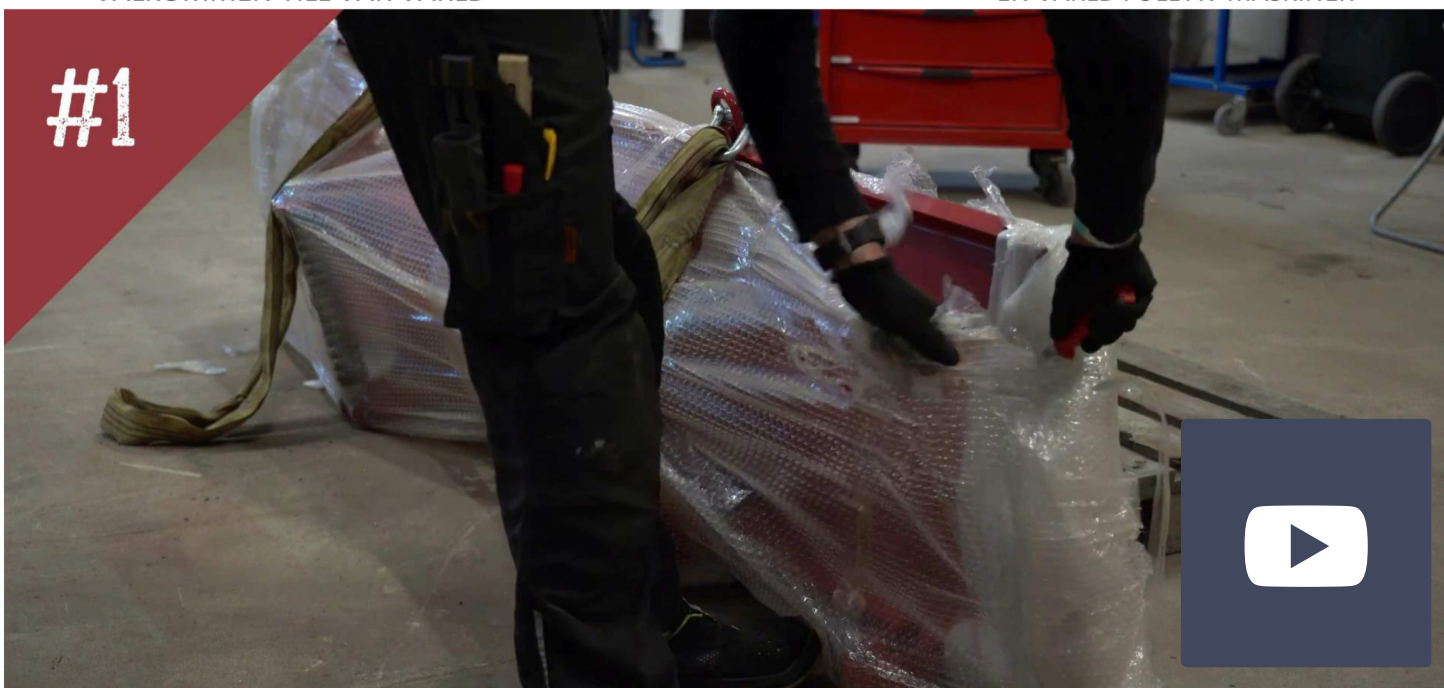

Tabort yttre emballage & lägg ner frontbladet

#2

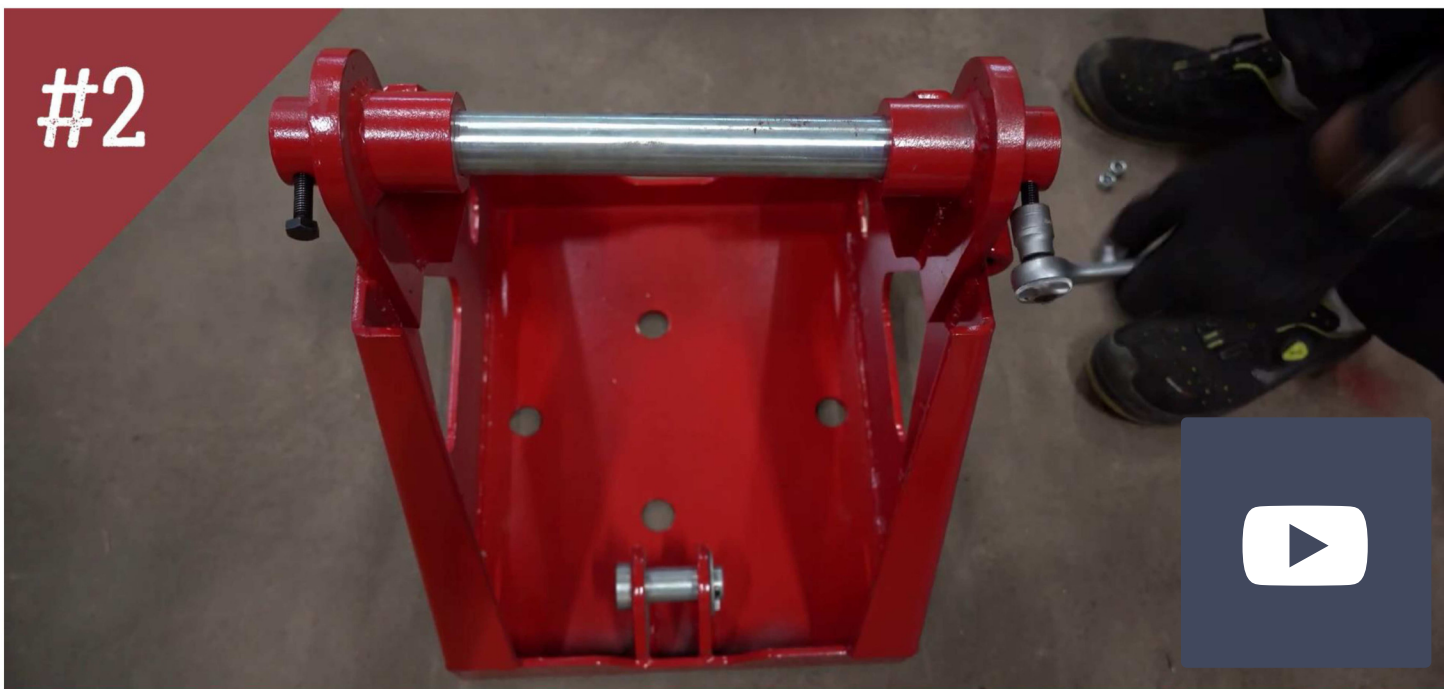

Avlägsna bult & dra ut sprinten ur pendeltriageln



#3



Montera pendeltriageln på frontbladet med sprinten

Se till att montera pendeltriangeln med lyftöglan "uppåt" mot frontbladets överkant.



kontrollera bulthålets läge innan sprinten sätts på plats



Skruva åt bultarna på båda sidor om kolven



#4



Plocka upp tillbehören som medföljer

2 st stödfötter, 4 st Shims, 4 st bult, 4 st mutter, 1 st Hydraulkolv, 2 st Hydrauladaptrar, 2 st reflexer (2 st Hydraulslangar och 2 st hydraulkopplingar, köps som tillval)



Montera adaptrarna på hydraulkolven



#5



Montera hydraulkolven på frontblad & pendeltriangel

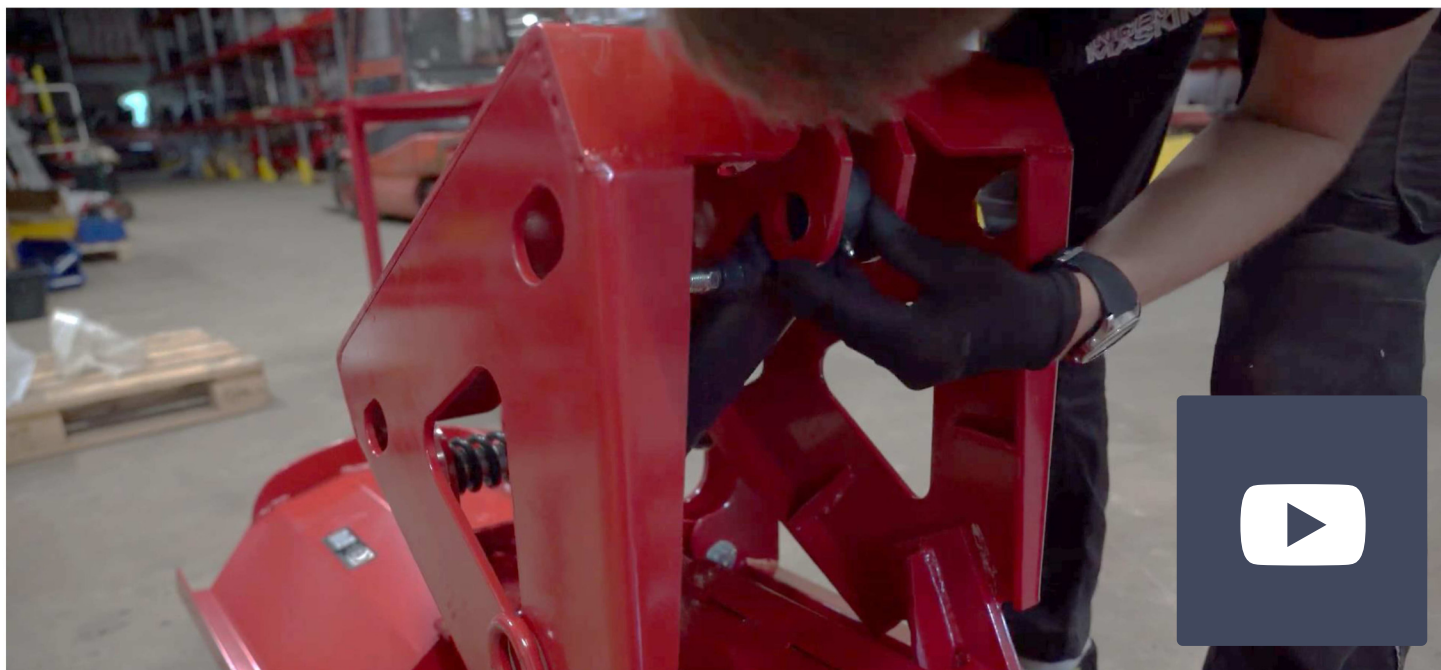

Sprintarna sitter monterade på Pendeltriangel och frontbladet vid leverans. Ta bort saxpinnen, brickan och lossa sprinten, därefter sätts hydraulkolven på plats. Observera att hydrauladaptarna ska "peka uppåt" mot frontbladets överkant. Sätt tillbaka sprint, bricka och saxpinnen – utför på båda sidor om hydraulkolv.



#6



Montera pendelplattan på pendeltriageln



Placera bult och bricka i infästningshålen





Skruva åt bult och mutter, obs dra ej åt helt



för att pendelfunktionen kan fungera optimalt



#7

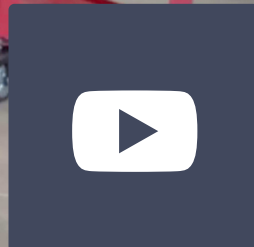

Hydraulslangarna monteras nu på hydraulkolven

Kom ihåg att skruva åt alla bult ordentligt!

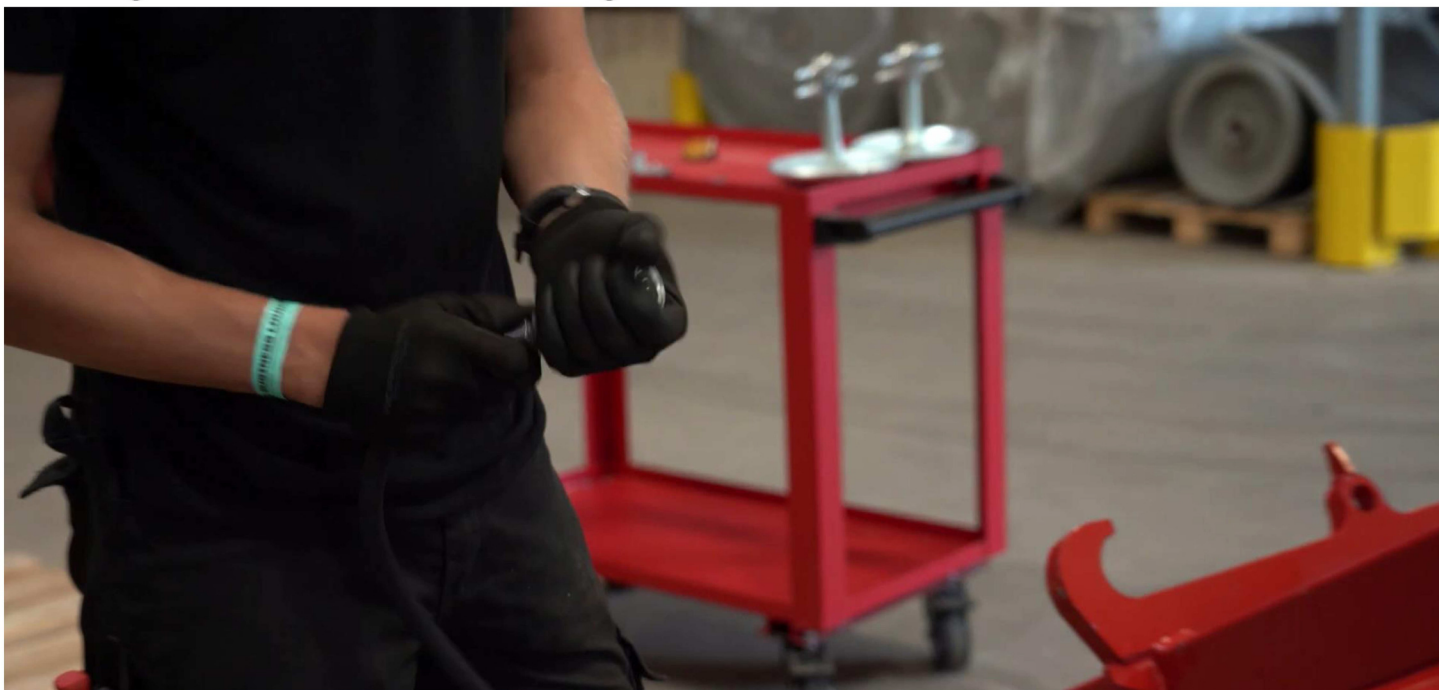

sätt på hydraulkopplingarna på hydraulslangarna



#8



Montera stödfötterna på frontbladen

#9



Reflexerna monteras "pekandes framåt"



#10

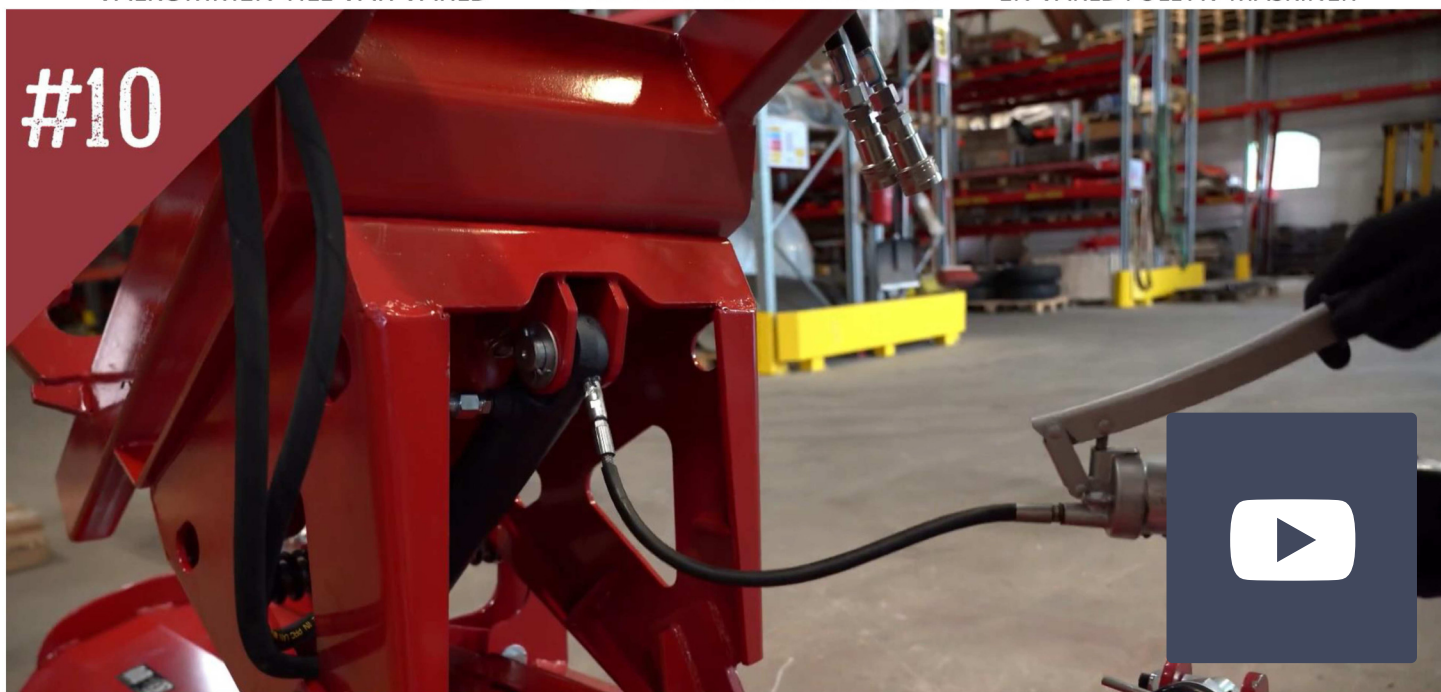

Smörj nipplar & pendelplatta



Vi rekommenderar olja och smörjfett från STARTA.

STARTA Smörjfett Universal är ett mycket högkvalitativt fett för bl.a. chassismörjning, kullager, kulleder, glidlager m.m. Fettet lämpar sig utmärkt för smörjning inom industrin och för fordons applikationer. EP2.

Finns att köpa i olika kvantiteter på vår hemsida!

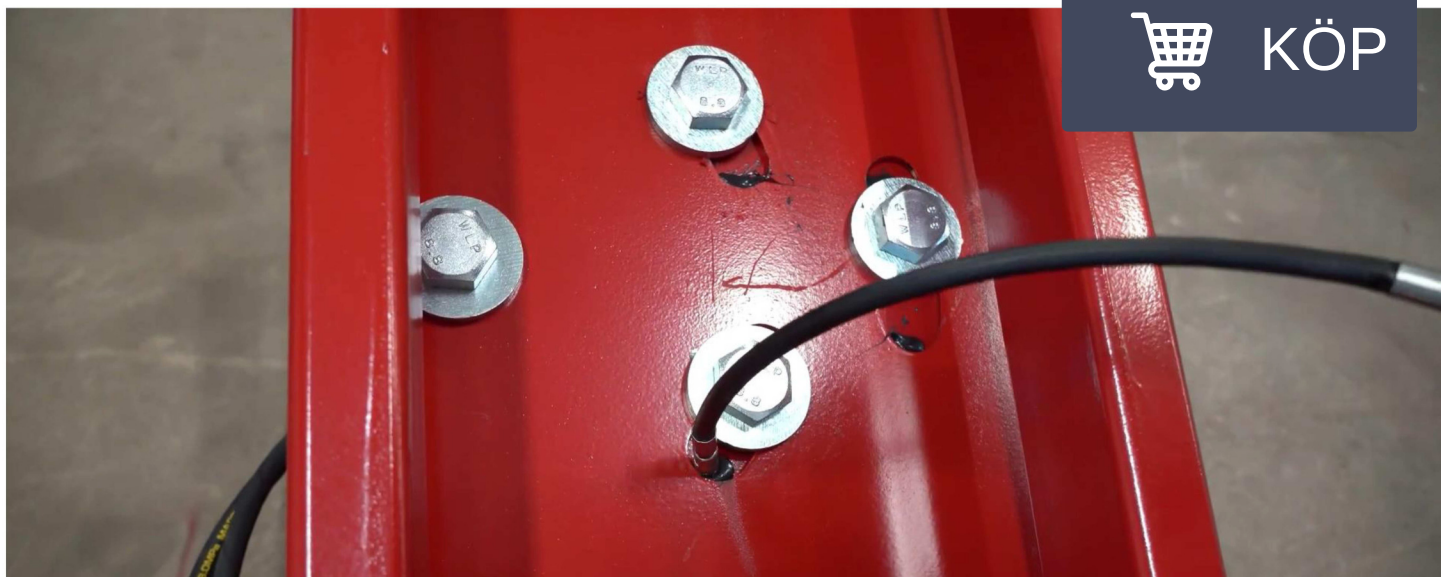

#11



Koppla för frontbladet på maskinen



Säkra redskapslåset på maskinen



Koppla på hydraulslangarna på maskinen



#12



Frontbladet är utrustat med vändbart skär: tandad sida lämplig för vägskrapning eller slät sida för snöplogning. Dags att välja skärsida här!

#13



Ställ in belastningsfjädrarna

Ställ in belastningsfjädrar och stödfötter så att frontbladet schaktar på önskad nivå. OBS fronbladet är konstruerat för enklare/lättare schaktning- där inställning med för djup och aggressiv schaktning innebär risk att frontbladet havererar.

Nu är frontbladet redo för körning!

Info@ingemarsmaskiner.se | +46 (0) 320 713 000 | www.ingemarsmaskiner.se



Tekniska Specifikationer

Artikelnr	Produkt	Bredd	Höjd	Djup	Vikt	Antal slitstål	Fullt snedställd arbetsbredd
IM18-SPE2,0M-HD	IM-Schaktblad/Frontblad hydrauliskt HD 2,0M	2000mm	660mm	750mm	295kg	1	1760mm
IM18-SPE2,2M-HD	IM-Schaktblad/Frontblad hydrauliskt HD 2,2M	2200mm	660mm	750mm	330kg	1	1940mm
IM18-SPE2,4M-HD	IM-Schaktblad/Frontblad hydrauliskt HD 2,4M	2400mm	660mm	750mm	340kg	1	2110mm
IM18-SPE2,6M-HD	IM-Schaktblad/Frontblad hydrauliskt HD 2,6M	2600mm	660mm	750mm	350kg	1	2290mm
IM18-SPE2,8M-HD	IM-Schaktblad/Frontblad hydrauliskt HD 2,8M	2800mm	660mm	750mm	380kg	1	2472mm
IM18-SPE3,0M-HD	IM-Schaktblad/Frontblad hydrauliskt HD 3,0M	3000mm	660mm	750mm	400kg	1	2648mm



VÄLKOMMEN TILL VÅR VÄRLD

INGEMAR'SMASKINER

EN VÄRLD FULL AV MASKINER



Info@ingemarsmaskiner.se | +46 (0) 320 713 000 | www.ingemarsmaskiner.se