

IM - SCHAKTBLAD / FRONTBLAD HYD

ANVÄNDARMANUAL

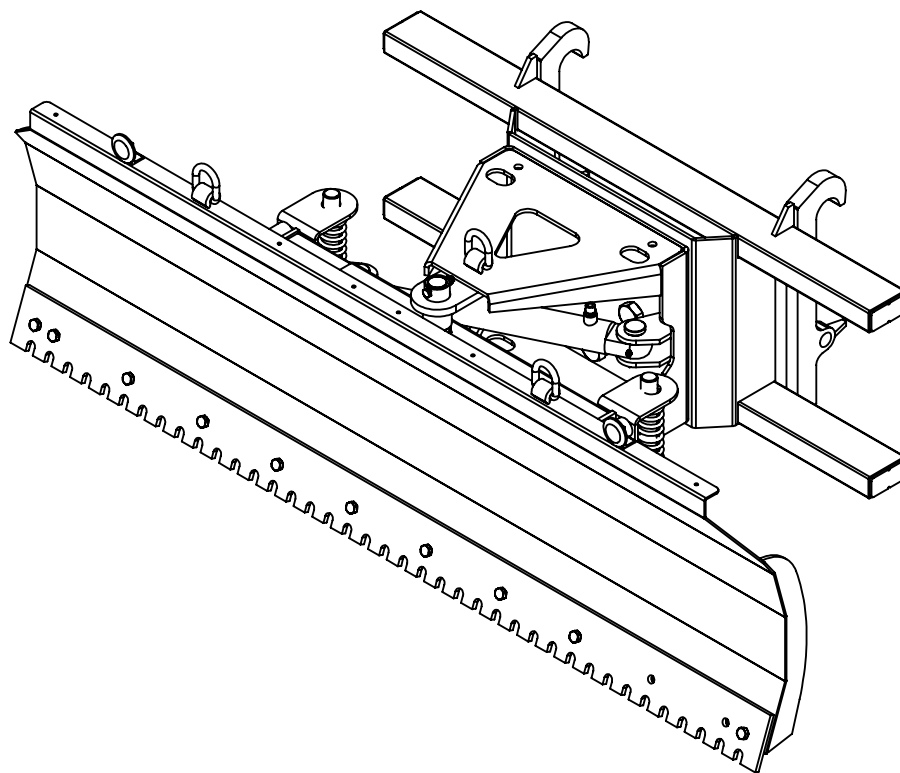

WARNING! Undvik skada eller dödsfall. Läs och förstå hela denna manual innan du installerar, använder eller servar denna utrustning.

INNEHÅLLSFÖRTECKNING

Till operatören.....	3
Säkerhetsinformation	4
Driftinstruktioner	5-6
Underhåll	7
Sprängskiss.....	8
Reservdelslista	9
Felsökning.....	10

TILL OPERATÖREN

Din personliga säkerhet är viktig för oss. Den bör också vara viktig för dig. Det är varje operatörs ansvar att läsa och förstå hela denna manual innan installation, drift eller underhåll av utrustningen påbörjas. Var särskilt uppmärksam på försiktighetsåtgärder, varningar och säkra arbetsrutiner. Var en säker och kvalificerad operatör. Använd utrustningen med omsorg och gott omdöme, och se till att den underhålls på rätt sätt.

SÄKERHETSVARNINGSSYMBOL

Denna säkerhetsvarningssymbol betyder...

**OBS! VAR UPPMÄRKSAM!
DET HANDLAR OM DIN SÄKERHET!**



När du ser den, var uppmärksam och följ instruktionerna i säkerhetsmeddelandet.

SÄKERHETSINFORMATION

Användningen av denna utrustning innebär vissa risker som inte kan elimineras genom mekaniska skydd eller produktens konstruktion. Alla operatörer av denna utrustning måste läsa och förstå hela denna manual, med särskild uppmärksamhet på säkerhets- och driftinstruktionerna, innan de använder Premier snöplog. Om det finns något i denna manual som du inte förstår, be din arbetsledare förklara det för dig. Underlåtenhet att följa dessa säkerhetsföreskrifter kan leda till dödsfall, allvarlig personskada eller allvarliga skador på utrustningen.



Alla åskådare ska hållas på minst 3 meters (10 fots) avstånd från arbetsområdet.



Använd alltid en OSHA-godkänd skyddshjälm och ögonskydd när du använder eller servar denna utrustning. Bär inte löst sittande kläder, fladdrande ärmslut, hängande slipsar eller halsdukar, samt ringar eller armbandsur som kan fastna i rörliga delar.



Operatören får inte använda droger eller alkohol som kan påverka uppmärksamheten eller koordinationen. En operatör som tar receptbelagda eller receptfria läkemedel bör rådgöra med läkare om det är säkert att använda utrustningen.



Ändra eller ta aldrig bort några säkerhetsdekaleringar eller skyddsanordningar. Kontrollera i denna manual var dessa är placerade och ersätt dem omedelbart om de är skadade eller oläsliga.













Justera aldrig en tryckventil till ett högre tryck än vad fordonstillverkaren rekommenderar.



Vid byte eller montering av denna eller andra redskap, se till att alla anslutningar är ordentligt fastsatta.

(Fortsatt)

SÄKERHETSINFORMATION

-  Kör alltid med snöplogen i nedfällt läge för att förhindra okontrollerade rörelser. Kör långsamt över ojämn mark och i sluttningar.
-  Innan du lämnar fordonet, sänk snöplogen till marken, stäng av motorn och lås fordonets bromsar.
-  Kontrollera aldrig ett trycksatt system för läckor med bara händerna. Olja som tränger ut genom små hål under tryck kan tränga in i huden och orsaka allvarliga infektioner. Håll upp ett stycke kartong nära den misstänkta läckan och använd ansiktsskydd eller skyddsglasögon. Om vätska injiceras i huden måste den omedelbart avlägsnas av en läkare med erfarenhet av denna typ av skada.
-  Innan du kopplar loss hydraulledningar eller kopplingar, se till att trycket har släppts genom att aktivera alla hydraulkontroller efter avstängning. Kom ihåg att hydraulsystem är under tryck när motorn är igång och kan behålla tryck även efter avstängning. Innan tryck appliceras på systemet, kontrollera att alla anslutningar är täta och att slangar, kopplingar och rör inte är skadade.
-  Flödes- och tryckmätare, kopplingar och slangar måste ha ett kontinuerligt arbetstryck som är minst 25 % högre än systemets maximala arbetstryck.
-  Kontrollera alla reglage och maskinens funktioner i ett säkert område innan arbetet påbörjas.
-  Undvik att arbeta i branta sluttningar som kan orsaka att fordonet välter. Rådfråga fordonets bruks- och säkerhetsmanualer för att få information om den maximalt tillåtna lutningen.
-  Innan användning, kontrollera alltid visuellt att inga delar är slitna, skadade eller spruckna. Byt ut dessa mot originaldelar.
-  Utför aldrig arbete på en snöplog om du inte är behörig och kvalificerad att göra det. Läs alltid servicehandboken innan något reparationsarbete utförs. Efter avslutat underhåll eller reparation, kontrollera att snöplogen fungerar korrekt. Om den inte fungerar som den ska, märk den med "ANVÄND EJ" tills alla problem är åtgärdade.
-  Utför inte service eller hantering av en plog i upphöjt läge om den inte är ordentligt säkrad mot oväntat fall.
-  Denna manual omfattar säker användning, installation, drift och service av snöplogen. Läs alltid drift- och säkerhetsmanualerna för ditt fordon och eventuella andra redskap innan de används.

DRIFTSINSTRUKTIONER

MONTERING AV SNÖPLOG

OBS: På grund av skillnader i monteringsmetoder mellan olika fabrikat av lastare är det viktigt att du konsulterar din lastares bruksanvisning för korrekt metod för montering av redskap.

1. För in lastarens fästplatta i snöplogens monteringsfäste genom att köra lastaren in i fästramen.
2. Lägg i bromsarna och släpp det hydrauliska trycket innan du lämnar hytten.
3. Säkra alla låsspakar eller låsstift i rätt position.
4. Anslut de två hydraulslangarna från snöplogen till lastarens extra hydraulsystem.
5. Vinkla snöplogsbladet fullt ut sex gånger för att lufta systemet och avlägsna eventuell luft i slangarna.
6. Testa lyft- och vinkelrörelserna på ett säkert och plant underlag innan du börjar använda plogen.
7. Du är nu redo att använda din snöplog.

DEMONTERING AV SNÖPLOG

OBS: På grund av skillnader i monterings- och demonteringsmetoder mellan olika fabrikat av lastare är det viktigt att du konsulterar din lastares bruksanvisning för korrekt metod för borttagning av redskap.

1. Parkera plogen på en fast och plan yta med bladet rakt över lastaren.
2. Fäll tillbaka lastarens tiltarmsrörelse och sänk lyftarmarna så att redskapet ligger plant, och lägg i bromsarna på lastaren.
3. Stäng av motorn, släpp trycket i hydraulslangarna och koppla bort de extra hydraulslangarna.
4. Lossa låsspakar eller låsstift.
5. Starta motorn och frigör lastarens fästplatta från snöplogens monteringsfäste. Kör långsamt lastaren bakåt bort från plogen.

TRANSPORT AV PLOGEN

Höj bladet till en position där det inte skymmer sikten framåt. Transportera plogen med hydraulsystemet avstängt eller i neutralläge för att förhindra att plogen sänks av misstag.



WARNING: Justera aldrig bladets position under drift!

SNÖPLOGNING



WARNING: Använd alltid säkerhetsbältet och fäll ner säkerhetsbågen (om sådan finns) när du plogar snö. Plötslig kontakt med ett dolt föremål kan orsaka allvarliga personskador. Inspektera områden som ska plogas innan snöfallet för att identifiera eventuella hinder, och markera dessa med pålar som syns när marken är snötäckt. Identifiera även eventuell räddningsutrustning och el- eller vattenanslutningar som kan behöva frigöras vid en storm.

Justera släpskorna på baksidan av plogbladet beroende på vilken yta som ska plogas. För att justera höjden, lägg till eller ta bort distansbrickor vid behov. Vid plogning av grusvägar eller grusplaner bör undersidan av släpskorna ligga cirka 1,5 cm (½ tum) under skäreggen. På hårda ytor som asfalt eller betong ska släpskorna vara i nivå med skäreggen.

Snöplogens huvudram ska vara parallell med marken under drift. Använd lastarens skopfunktion för att justera nivån och aktivera flytläget för lyftarmarna. Detta gör att plogen kan följa markens konturer och rensa lågpunkter effektivt vid plogning.

Ploga alltid snön efterhand som den faller.

OBS: Blötsnö väger cirka 5,5 kg per kubikfot (ca 200 kg per kubikmeter), vilket innebär att vikten av den snö som plogen skjuter framför sig kan uppgå till flera ton.

WARNING: Om snödjupet tillåts öka för mycket blir det svårare att avlägsna snön och det kan



ökat slitage och högre kostnader för utrustningen.



WARNING: Kör inte fortare än 16 km/h (10 mph) vid plogning. Allvarliga personskador kan uppstå vid plogning i för hög hastighet, liksom kostsamma skador på utrustning och egendom om plogen träffar ett hinder.

Rensa stora områden genom att vinkla bladet och skapa en enkel körbana. Skjut snön mot områdets ytterkanter genom att ta flera pass med bladet vinklat..

Vid plogning av mycket djup snö kan det vara nödvändigt att höja bladet och skära av snön i lager tills ett arbetsområde har rensats. Arbeta med små områden i flera pass för att skjuta snön mot ytterkanterna.

UNDERHÅLL



VARNING: Utför inte service eller hantering av en plog i upphöjt läge om den inte är ordentligt säkrad mot oväntat fall.

Tillförlitlig drift av snöplogen är resultatet av att följa goda underhållsrutiner. Inspektera plogen regelbundet för att säkerställa att alla delar fungerar smidigt, och upprätta ett schema för underhåll vid angivna intervaller.

ALLMÄNT

Tvätta bort salt och smuts från plogen innan den ställs i förvaring. Applicera ett tunt lager fett på de utdragna cylindertapparna för att förhindra korrosion.

Smörj smörjniplarna (Zerk) var tionde timmes plogning.

Byt ut alla slitna bultar och låsmuttrar. Kontrollera all fästanoordning regelbundet under drift och håll dem ordentligt åtdragna. **VIKTIGT:** Lösa bultar kan orsaka att hålen blir ovala och leda till att delar går sönder, vilket kan skapa farliga driftförhållanden och maskinhaveri.

Kontrollera slitaget på skäreggen före varje plogningssäsong och regelbundet under säsongen. Byt ut skäreggen innan slitaget når huvudbladet på plogen.

VIKTIGT: Överdrivet slitage kan orsaka allvarliga skador på plogens huvudram.

Kontrollera fjäderspänningen för slitage. Fjäderspänningen ska vara fast.

VIKTIGT: Dra inte åt tryckfjädrarna för hårt.

Kontrollera hydraulcylindern för tecken på läckage. Om läckage förekommer, reparera eller byt ut cylindern.

SPRÄNGSKISS

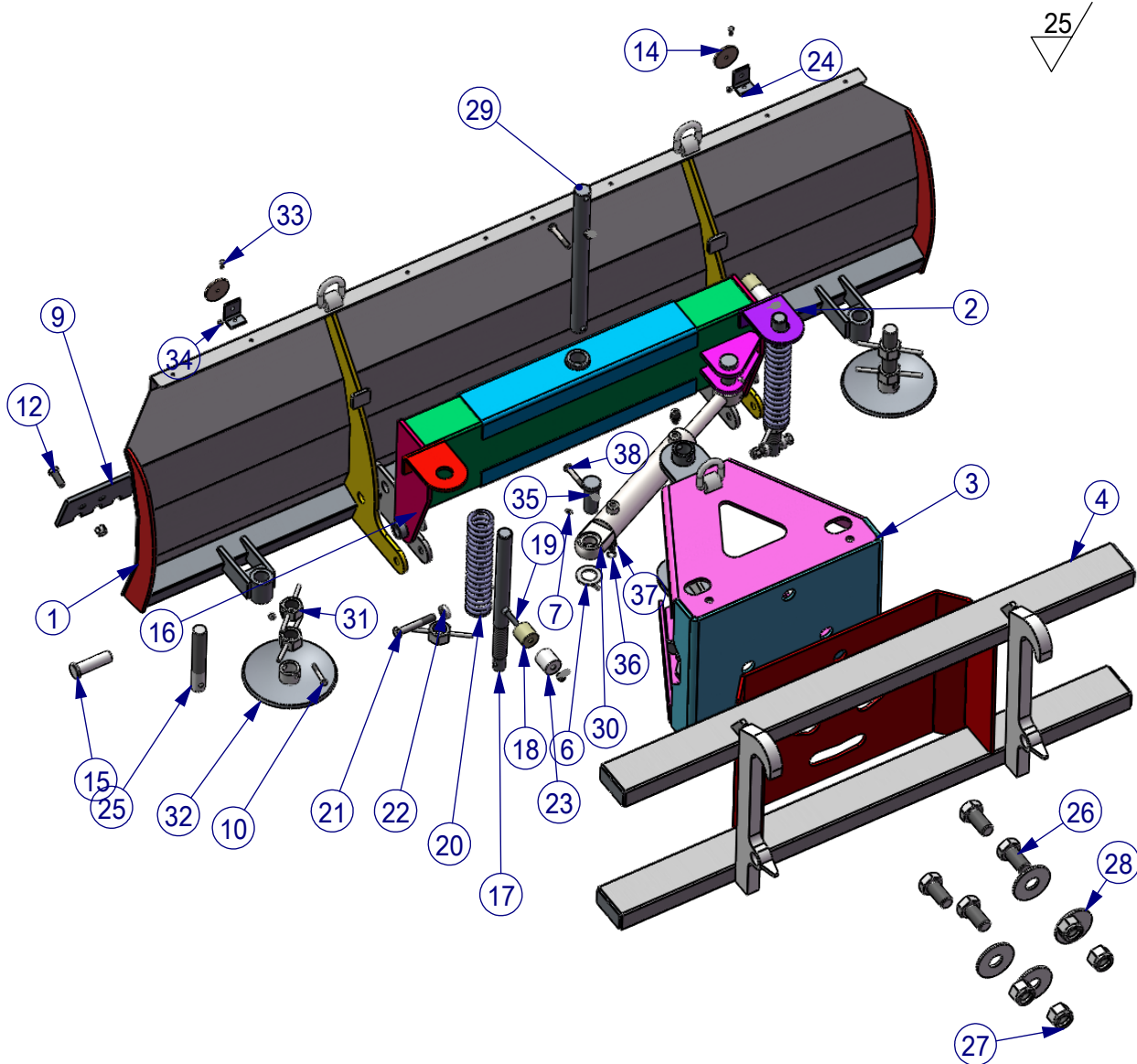

RESERVDIELSLISTA (ENG)

Item	Part No.	Description	Quantity
1	T-SPE-01	Blade Part	1
2	T-SPE-02	Frame Part	1
3	T-SPE-03	Connecting Part	1
4	T-SPE-FL	Floating Plate	1
5	5*40	Split Pin	4
6	30*4	Flat Washer	2
7	M8	Grease Nipples	2
8	T-SPE-04	Pin 1	1
9	SP-L-A	Cutting Edge	1
10	M8*55	Hex Bolt	2
11	M8	Hex Locking Nut	2
12	M14*35	Hex Bolt	9-18
13	M14	Hex Locking Nut	11-20
14	T-SPE-05	Reflector	2
15	T-SPE-06	Pin 2	2
16	24*4	Flat Washer	1
17	T-SPE-07	Rod for Spring	2
18	T-SPE-08	Cushion Pad	2
19	M10*90	Hex Socket Cap Screw	2
20	TH-φ10*16*φ56*325	Spring	2
21	M14*90	Hex Bolt	2
22	T-SPE-09	Small Washer	4
23	T-SPE-10	Cushion Pad Stand	2
24	T-SPE-11	Reflector Fixing Plate	2
25	T-SPE-12	Threaded Rod	2
26	M30*60	Hex Bolt	4
27	M30	Hex Locking Nut	4
28	T-SPE-13	Big Washer	4
29	T-SPE-29	Connecting Shaft	1
30	EHYG-50/30-236/420	Hydraulic Cylinder	1
31	T-SPE-30	Nut with Rod	6
32	T-SPE-31	Skid Plate	2
33	M6*16	Hex Bolt	2
34	M6	Hex Nut	2
35	M10	Hex Nut	4
36	M14*1.5	Bonded Washer	2
37	M14*1.5/M18*1.5H	Straight Connector	2
38	M10*65	Hex Bolt	2

FELSÖKNING

Problem	Possible Cause	Solution
Hydraulcylindern fungerar inte eller fungerar långsamt när hydraulsystemet aktiveras.	<p>Kall Hydraulolja</p> <p>Låg oljenivå</p> <p>Läckage från hydraulslang</p>	<p>Låt maskinen stå en stund för att oljetemperaturen ska bli högre</p> <p>Fyll på med olja (Överfyll inte).</p> <p>Dra åt eller justera slangar</p>
Plogen vinklas åt motsatt håll mot förväntat.	Slangarna är omkastade.	Montera slangarna korrekt igen.
Plogen lämnar snö efter sig när bladet är fullt vinklat under användning.	Bladets ram är inte i nivå med marken.	Använd skopans tiltfunktion för att justera bladramen så att den ligger plant mot marken och säkerställa korrekt markkontakt.
Plogen rensar inte bort snö från lågpunkter.	Lastararmarna är inte aktiverade i flytläge.	Aktivera lastararmarna i flytläge.